



**STOP** **PRIEŠ PRADĖDAMI** **STOP**  
Atidžiai perskaitykite visas instrukcijas.  
**SAUGOTI INSTRUKCIJAS**

Produktą naudokite pagal gamintojo rekomendacijas. Jei turite klausimų, kreipkitės į gamintoją.

**⚠️ ĮSPĖJIMAS! ⚠️**  
**NUTRENKIMO ELEKTROS SROVE PAVOJUS**  
Prieš tikrinimą, montavimą ar keitimą atjunkite maitinimą.

**GAISRO RIZIKA**  
Laikykitės vietos saugos taisyklių.

Visos sistemos žeminimas ir sujungimas turi būti atliktas pagal šalies, kurioje šviestuvus sumontuotas, vietines elektros taisykles.

Sumontuotas gaminys turi būti prijungtas prie elektros tinklo pagal gaminio etiketėje pateiktus nurodymus.

**GARANTIJOS SĄLYGOS**

- Garantas yra LEDIN Group Sp. z o.o., Debowa 1, 07-410 Tobolice, NIP: 7582357808, REGON: 362418408.
- Garantijos laikotarpis skaičiuojamas nuo įsigijimo datos ir yra produktų atveju: LED linija PRIME 60 mėn. LED linija LITE 36 mėn. AURA linija 24 mėn. arba 60 mėn.
- Issamią informaciją apie garantiją galima rasti gaminio kortelėje ir (arba) instrukcijoje, kuri gali skirtis nuo pirmiau nurodytų sąlygų.
- Ši garantija yra vienintelis dokumentas, pagal kurį teisėtas ieškovas gali ginti savo teises pagal garantiją Europos Sąjungoje.
- Visus remonto darbus garantiniu laikotarpiu atlieka garantijos davėjo aptarnavimo centras, toliau taip pat vadinamas PS. Šiose garantijos sąlygose serviso centru laikomas LEDIN Group Sp. z o.o. 1 Debowa St. 1, 07-410 Tobolice.
- Jei per garantijos laikotarpį nustatomas gaminio defektas ar pažeidimas, jis bus sutaisytas per 14 dienų nuo gaminio pristatymo į PS. Garantinis laikotarpis pratęsiamas remonto metu.
- LED linijos gaminiai gaminami laikantis aukščiausių kokybės standartų, tačiau jokia kokybės kontrolės sistema negali 100% pašalinti visų defektų. Jei per garantinį laikotarpį nustatomas prekių defektas, jos turi būti pristatytos į PS originalioje arba pakaitinėje pakuotėje, neleidžiančioje pažeisti jų gabenimo metu. Jei naudojama netinkama pakuotė, prekės sugadinimo rizika tenka pirkėjui.
- Prekės, kurioms buvo padaryta žala, turi būti saugomos.
- Jei skundas priimamas, grąžinimo pirkėjui išlaidas apmoka PS.
- Gaminio priėmimo garantiniam remontui sąlyga - skundo pateikėjas turi pateikti pirkimo dokumento (čekio arba PVM sąskaitas faktūras) originalų arba fotokopiją.
- Serviso punktas gali atsisakyti vykdyti garantinį aptarnavimą, jei:
  - a) jei nustatoma, kad dokumentuose pateikti duomenys neatitinka gaminio duomenų.
  - b) dokumentus taisė neįgaliotas asmuo.
- Tuo atveju, kai gaminys išimamas iš prekybos ir nustatoma, kad remontas neįmanomas, Pirkėjas turi teisę atgauti pinigų už gaminį pagal pateiktą pirkimo dokumentą į Pirkėjo nurodytą banko sąskaitą arba, jam sutikus, pakeisti į panašų parametru gaminį.
- LED linijos gaminių tarnavimo laikas priklauso nuo darbo aplinkos. Už tinkamos LED linijinių lempų eksploatavimo aplinkos parinkimą atsako tik Pirkėjas. Individualios kiekvieno LED linijinės lempos modelio darbo sąlygos nurodytos gaminio duomenų lape.
- Garantija netaikoma:
  - a) išorinių veiksnių (mechaninių pažeidimų, atmosferos reiškinių ir elektros įtampos šuolių) sukeltiems pažeidimams.
  - b) žala, atsiradusi dėl netinkamo naudojimo, montavimo vietose, kurios yra veikiamos tiesioginių oro sąlygų, įskaitant temperatūrą, viršijančią eksploatavimo sąlygose nurodytą diapazoną, padidėjusią drėgmę, lietu, sniegą ir t. t. (netaikoma gaminiams su nurodytomis eksploatavimo sąlygomis). (netaikoma gaminiams, kurių IP klasė leidžia naudoti tokioje aplinkoje).
  - c) žala, atsiradusi dėl gaminio maitinimo, neatitinkančio techninių specifikacijų.
  - d) bet koks gaminio remonto ar atnaujinimo, kurį atliko Klientų aptarnavimo centras, išskyrus nurodytus garantijoje.
- Nepagrįstos pretenzijos atveju (po to, kai PS nustatė, kad gaminys yra visiškai funkcionalus arba kad T3 punkte minėta žala. T3), Pirkėjas privalo pats atsiimti gaminį arba apmokėti diagnostikos ir grąžinimo iš Serviso centro Pirkėjui išlaidas.
- Jei Pirkėjas neatsiima gaminio per 1 mėnesį nuo PS pranešimo apie tai, kad garantija nepagrįsta, tai bus laikoma gaminio atsiėmimu ir prekė bus sunaikinta.
- Šalių teises ir pareigas, susijusias su Garantija, reglamentuoja tik šio dokumento sąlygos. Visų kitų numanomų rašytinių ar žodinių garantijų, įskaitant, bet neapsiribojant laiku, Paslaugų punktas nepripažįsta.
- Jei Pirkėjas neatsiima gaminio per 1 mėnesį nuo PS pranešimo apie garantijos nepagrįstumo faktą, laikoma, kad Pirkėjas atsisako atsiimti gaminį, ir prekė bus sunaikinta.
- Šalių teises ir pareigas pagal Garantiją reglamentuoja tik šios Sutarties nuostatos. Visų kitų numanomų rašytinių ar žodinių garantijų, įskaitant neribotą laiką, aptarnavimo centras nepripažįsta.
- Šią garantiją reglamentuoja tik Lenkijos įstatymai.
- Ši garantija nepanaikina, neapriboja ir nesustabdo Pirkėjo teisių, kylančių dėl prekių neatitikimo sutarčiai.

ATSAKINGAS SUBJEKTAS:  
LEDIN Group Sp. z o.o. Ul. Dębowa 1, 07-410, Tobolice, NIP:7582278888



**STOP** **AVANT DE COMMENCER** **STOP**  
Lisez attentivement toutes les instructions.  
**CONSERVER LES INSTRUCTIONS**

Utilisez le produit conformément aux recommandations du fabricant. Si vous avez des questions, veuillez contacter le fabricant.

**⚠️ ATTENTION ! ⚠️**  
**RISQUE D'ÉLECTROCUTION**  
Débrancher l'alimentation électrique avant l'inspection, l'installation ou le remplacement.

**RISQUE D'INCENDIE**  
Respecter les règles de sécurité locales.

La mise à la terre et la liaison de l'ensemble du système doivent être effectuées conformément aux règles électriques locales du pays dans lequel le luminaire est installé.

Le produit LED doit être raccordé au réseau électrique conformément aux instructions figurant sur l'étiquette du produit.

**CONDITIONS DE GARANTIE**

1. Le garant est LEDIN Group Sp. z o.o., ul. Dębowa 1, 07-410 Tobolice, NIP: 7582357808, REGON: 362418408.
2. La période de garantie est calculée à partir de la date d'achat et s'applique aux produits: LED LED PRIME 60 mois LED LED LITE 36 mois AURA Line 24 mois ou 60 mois
- Les détails de la garantie figurent sur la fiche technique du produit et/ou dans les instructions, qui peuvent différer des périodes mentionnées ci-dessus.
- Cette garantie est le seul document sur la base duquel le titulaire du droit peut faire valoir ses droits au titre de la garantie au sein de l'Union européenne.
- Toutes les réparations pendant la période de garantie sont effectuées par le point de service du garant, ci-après dénommé "PS". Aux fins des présentes conditions de garantie, le point de service est réputé être la société LEDIN Group Sp. z o.o. ul. Dębowa 1, 07-410 Tobolice.
- Si, pendant la période de garantie, un défaut ou un dommage est constaté sur le produit, celui-ci sera réparé dans un délai de 14 jours à compter de la livraison du produit au PS. La période de garantie est prolongée de la durée de la réparation.
- Les produits de la ligne 6 LED line été fabriqués selon les normes de qualité les plus strictes, mais aucun système de contrôle de la qualité ne peut exclure tous les défauts à 100%. Si, pendant la période de garantie, un défaut est constaté, les marchandises doivent être livrées au PS dans l'emballage d'origine ou dans un emballage de remplacement qui les empêche d'être endommagées pendant le transport. En cas d'emballage inadéquat, le risque d'endommagement de la marchandise est supporté par l'acheteur.
- L'acheteur doit livrer lui-même le produit au PS.
- Si la réclamation est acceptée, les frais de retour à l'acheteur sont à la charge de PS.
- La condition pour accepter le produit en réparation sous garantie est que le plaignant fournisse l'original ou une photocopie du document d'achat (reçu fiscal ou facture de TVA).
- Le centre de service peut refuser d'honorer la garantie si:
  - a) les données figurant dans la documentation ne correspondent pas aux données du produit.
  - b) les documents ont été corrigés par une personne non autorisée.
- Si le produit est retiré de la vente et qu'il s'avère que la réparation n'est pas possible, l'acheteur a droit au remboursement du prix du produit sur les bases suivantes du compte bancaire indiqué par l'acheteur ou, avec l'accord de l'acheteur, à l'échange du produit pour un produit de qualité équivalente.
- La durée de vie des produits de la ligne LED dépend de l'environnement de travail. Le choix de l'environnement de fonctionnement approprié pour les lampes LED line relève de la seule responsabilité de l'acheteur. Les conditions d'utilisation individuelles pour chaque modèle de lampe à LED sont spécifiées dans la fiche technique du produit. Les conditions d'utilisation individuelles pour chaque modèle de lampe LED line sont spécifiées dans la fiche technique du produit.
- La garantie ne couvre pas:
  - a) les dommages causés par des facteurs externes (dommages mécaniques, phénomènes atmosphériques et sursensions).
  - b) les dommages résultant d'une utilisation incorrecte, d'une installation dans des lieux exposés aux intempéries directes, y compris les températures en dehors de la plage spécifiée dans les conditions de fonctionnement, l'augmentation de l'humidité, la pluie, la neige, etc. (ne s'applique pas aux produits dont l'indice de protection IP permet un tel environnement).
  - c) les dommages causés par l'alimentation du produit avec des sources de tension non conformes aux spécifications techniques.
  - d) toute réparation ou amélioration du produit effectuée par vous-même ou par un centre de service autre que celles indiquées dans la garantie.
- En cas de réclamation injustifiée (après que le PS a constaté que le produit est pleinement fonctionnel ou que les dommages mentionnés au point. T3), l'acheteur doit soit récupérer lui-même le produit, soit payer les frais de diagnostic et de retour du centre de service à l'acheteur.
- La non-récupération du produit par l'acheteur dans un délai d'un mois à compter de la date à laquelle le PS l'a informé que la garantie n'est pas justifiée sera considérée comme une annulation du produit et les marchandises seront mises au rebut.
- Les droits et obligations des parties en ce qui concerne la garantie sont régis exclusivement par les termes du présent document. Toutes les autres garanties implicites, écrites ou orales, y compris sans limitation de durée, ne seront pas honorées par le Centre d'Assistance. ne seront pas honorées par le Centre de service.
- La non-récupération du produit par l'acheteur dans un délai d'un mois à compter de la date à laquelle le PS l'a informé que la garantie n'est pas justifiée sera considérée comme une annulation du produit et les marchandises seront mises au rebut.
- Les droits et obligations des parties en ce qui concerne la garantie sont régis exclusivement par les termes du présent document. Toutes les autres garanties implicites, écrites ou orales, y compris sans limitation de durée, ne seront pas honorées par le point de service.
- Cette garantie est régie exclusivement par le droit polonais.
- Cette garantie n'exclut pas, ne limite pas et ne suspend pas les droits de l'acheteur découlant de la non-conformité des marchandises au contrat.

ENTITÉ RESPONSABLE:  
LEDIN Group Sp. z o.o. Ul. Dębowa 1, 07-410, Tobolice, NIP:7582278888

Symbol	209800/209916 ●	● 206618/209886
Material / Material / Material / Medžiaga / Materiāls / Anyag / Matepian / Matériel	Q235 1,5 mm stal galvanizowana / cinkuotas plienas / оцинкована сталь / acier galvanisé / cinkots tērauds / horganyzott acél	
Wysokość / Heigh / Höhe / Aukštis / Augstums / Magas / Висота / Hauteur	3m	4 m
Średnica zakończenia / End diameter / Galinis skersmuo / Gala diametrs / Végátmérő / Чистовий діаметр / Diamètre de finition	Ø 60 mm	
Max udźwig / Lamp weight / Lempos svoris / Lampas svars / Lámpa súlya / Максимальна вантажопідйомність / Capacité de charge maximale	max. 14 kg	max. 12 kg
Wymiary podstawy / Base dimension / Abmessungen der Basis / Bazinis matmuo / Bāzes izmērs / Alapmēret / Розміри основи / Dimensions de la base	255 x 255 x 10 mm	
Gwarancja / Garantija / Garantija / Garancia / Гарантія / Garantie	5 lat / 5 metai / 5 gadi/ 5 років / 5 év / 5 ans	

**SPOSÓB MONTAŻU • INSTALLATION • MONTAGEANLEITUNG • СПОСІБ МОНТАЖУ**

**MÉTHODE D'INSTALLATION • MONTAVIMO BŪDAS • UZSTĀDĪŠANAS METODE • TELEPÍTÉSI MÓD**

<p>Wysokość / Heigh / Höhe / Aukštis / Augstums / Magas / Висота / Hauteur</p> <p>2 m 16 kg A+C</p> <p>3 m 14 kg A+B+C</p> <p>4 m 12 kg A+2xB+C</p> <p>5 m 10 kg A+3xB+C</p>	<p>Max udźwig / Lamp weight / Lempos svoris / Lampas svars / Lámpa súlya / Максимальна вантажопідйомність / Capacité de charge maximale</p> <p>Items / Prekės / Preces / Елементи / Articles / Tételek</p>	
--	--	--

**209800/209916:** "A" part x 1  
"B" part x 1  
"C" part x1

**206618/209886:** "A" part x 1  
"B" part x 2  
"C" part x1

**PL** Połącz poszczególne części przy użyciu gumowego młotka. Następnie przymocuj do fundamentu betonowego / kotwy montażowej - 206649.

**EN** Connect parts together using a rubber hammer. Then attach pole to the concrete foundation / steel frame - 206649 .

**DE** Verbinden Sie die Teile mit einem Gummihammer miteinander. Befestigen Sie dann den Mast am Betonfundament / Stahlrahmen - 206649 .

**LT** Sujungkite dalis guminiu plaktuku. Tada pritvirtinkite stulpą prie betoninio pamato / plieninio rėmo - 206649 .

**LV** Savienojiet detaļas, izmantojot gumijas āmuru. Pēc tam piestipriniet stabu pie betona pamatnes / tērauda rāmja - 206649 .

**HU** Csatlakoztassa össze az alkatrészeket egy gumikalapács segítségével. Ezután rögzítse az oszlopot a betonlapozathoz / acélkerethez - 206649 .

**AU** З'єднайте окремі частини між собою за допомогою гумового молотка. Потім прикріпіть до бетонної основи / монтажного анкера - 206649.

**FR** Assembler les différentes parties à l'aide d'un maillet en caoutchouc. Fixer ensuite à la fondation en béton/à l'ancrage de montage - 206649.

<p>206649</p> <p>Kotwa montażowa 180 mm</p> <p>Steel frame 180 mm</p> <p>Stahlrahmen 180 mm</p> <p>Plieninis rėmas 180 mm</p> <p>Tērauda rāmis 180 mm</p> <p>Acélkeret 180 mm</p> <p>Монтажний анкер 180 mm</p> <p>Ancrage de montage 180mm</p>	<p>206625/209893</p> <p>Przedłużka słupa 1m - B</p> <p>Stangenverlängerung 1m - B</p> <p>Pole extension 1m -B</p> <p>Lauko išplėtimas 1m - B</p> <p>Lauka paplašināšana 1m -B</p> <p>Mezőbővítés 1m - B</p> <p>Подовження стовпа 1m - B</p> <p>Extension de la perche 1m - B</p>	<p>206632 / 209909</p> <p>Uchwyt do naświetlaczy</p> <p>Floodlight bracket</p> <p>Flutlichtbügel</p> <p>Prožektoriaus laikiklis</p> <p>Prožektora kronšteins</p> <p>Fényszóró konzol</p> <p>Тримач освітлювача</p> <p>Support d'illuminateur</p>
---	--	--



## ZANIM ROZPOCZNIESZ

Przeczytaj uważnie wszystkie polecenia.



### ZACHOWAJ INSTRUKCJĘ

Używaj produktu według zaleceń producenta. Jeżeli masz jakieś pytania skontaktuj się z producentem.



#### OSTRZEŻENIE!

#### RYZIKO PORAŻENIA PRĄDEM

Odłącz zasilanie przed inspekcją, instalacją lub wymianą.

#### RYZIKO POŻARU

Postępuj zgodnie z lokalnymi zasadami bezpieczeństwa.



Uziemienie i połączenia całego systemu powinny być zrobione według lokalnych zasad elektrycznych kraju, w którym oprawa oświetleniowa jest instalowana



Produkt montowany na produkcie musi być podłączony do sieci elektrycznej zgodnie z zaleceniami na etykiecie produktu.



## BEFORE YOU BEGIN

Please read all instructions carefully.



### RETAIN THE MANUAL FOR FUTURE REFERENCE

Use the product as intended by the manufacturer. If you have any questions contact the manufacturer.



#### WARNING!

#### RISK OF ELECTRIC SHOCK

Always disconnect the mains power supply before inspection or replacement.

#### RISK OF FIRE

Proceed in accordance with local safety regulations.



Grounding must be performed in accordance with local codes and regulations. Refer to applicable standards for your location and take all necessary safety precautions.



This luminaire has to be connected to the mains power supply in accordance with instructions on the box.



## BEVOR SIE STARTEN

Lesen Sie alle Anweisungen sorgfältig durch.



### BEHALTEN SIE DIE ANLEITUNG

Verwenden Sie das Produkt nach den Hinweisen des Herstellers. Wenn Sie irgendwelche Fragen haben, wenden Sie sich bitte an den Hersteller.



#### ACHTUNG!

#### STROMSTOß GEFAHR

Schalten Sie den Strom bevor Sie die Installation, Inspektion oder den Austausch beginnen aus.

#### BRANDGEFAHR

Beachten Sie die lokalen Sicherheitsregeln.



Erdung und die Verbindung des gesamten Systems sollte nachden lokalen Regeln des Landes, in dem die Installation stattfindet, durchgeführt sein



Der LED Scheinwerfer muss mit dem Netzwerk verbunden sein, so wie auf dem Produktetikett empfohlen ist.



## ПЕРЕД ТИМ, ЯК ПОЧАТИ

Уважно прочитайте всі інструкції.



### ДОТРИМУЙТЕСЬ ІНСТРУКЦІЙ

Використовуйте продукт відповідно до рекомендацій виробника. Якщо у вас виникли запитання, будь ласка, зверніться до виробника.



#### УВАГА!

#### РИЗИК УРАЖЕННЯ ЕЛЕКТРИЧНИМ СТРУМОМ

Перед перевіркою, встановленням або заміною відключіть живлення.

#### ПОЖЕЖНА НЕБЕЗПЕКА

Дотримуйтесь місцевих правил безпеки.



Заземлення та підключення всієї системи повинно бути виконано відповідно до місцевих електротехнічних правил країни, в якій встановлюється світильник



Світлодіодний виріб повинен бути підключений до електромережі відповідно до інструкцій на етикетці виробу.

## WARUNKI GWARANCJI

- Gwarantem jest LEDIN Group Sp. z o.o., ul. Dębowa 1, 07-410 Tobolice, NIP: 7582357808, REGON: 362418408.
- Okres gwarancji jest liczony od daty zakupu i wynosi w przypadku produktów: LED line PRIME 60 miesięcy, LED line LITE 36 miesięcy, AURA Line 24 miesiące lub 60 miesięcy
- Szczegóły dotyczące gwarancji znajdują się na karcie produktu lub/i w instrukcji, które mogą różnić się od w/w terminów.
- Niniejsza Gwarancja jest jedynym dokumentem, na podstawie którego, uprawniony może dochodzić swoich praw na terenie Unii Europejskiej z tytułu udzielonej gwarancji.
- Wszelkie naprawy w okresie gwarancyjnym wykonywane są przez Punkt Serwisowy Gwaranta, zwany w dalszej części Gwarancji również PS. W rozumieniu niniejszych warunków Gwarancji za Punkt Serwisowy uważa się firmę LEDIN Group Sp. z o.o. ul. Dębowa 1, 07-410 Tobolice.
- W przypadku stwierdzenia, w okresie gwarancji wady lub uszkodzenia produktu, zostanie ona usunięta w ciągu 14 dni od daty dostarczenia produktu do PS. Okres gwarancji przedłuża się o czas naprawy.
- Produkty marki LED line zostały wykonane wg najwyższych norm jakościowych, jednak żaden system kontroli jakości nie może wykluczyć wszystkich wad w 100%. Jeśli w okresie trwania gwarancji zostanie ujawniona wada towaru należy go dostarczyć do PS w oryginalnym lub zastępczym opakowaniu uniemożliwiającym jego uszkodzenie w transporcie. W razie zastosowania nieodpowiedniego opakowania ryzyko uszkodzenia przedmiotu ponosi Nabywca.
- Nabywca powinien dostarczyć produkt do PS we własnym zakresie.
- W przypadku uznania reklamacji koszt dostawy zwrótej do Nabywcy pokrywa PS.
- Warunkiem przyjęcia produktu do naprawy gwarancyjnej jest dostarczenie przez reklamującego oryginału lub kserokopii dokumentu zakupu (paragon fiskalny lub faktura VAT).
- Punkt Serwisowy może odmówić rozpatrzenia gwarancji w przypadku:

- stwierdzenia niezgodności danych zawartych w dokumentacji z danymi produktu.
- naniesienia w dokumentach poprawek przez osobę nieuprawnioną.
- W przypadku wycofania ze sprzedaży reklamowanego produktu i jednoczesnego stwierdzenia niemożliwości naprawy Nabywca ma prawo do otrzymania zwrotu należności za produkt na podstawie przedstawionego dokumentu zakupu na rachunek bankowy wskazany przez Nabywcę, lub za jego zgodą na wymianę na produkt o zbliżonych parametrach.
- Żywotność produktów LED line uzależniona jest od środowiska pracy. Za wybór prawidłowego środowiska pracy Lampy LED line odpowiada tylko i wyłącznie Nabywca. Indywidualnie warunki eksploatacyjne dla każdego modelu Lampy LED line zostały podane w karcie katalogowej produktu.
- Gwarancja nie obejmuje:
  - uszkodzeń powstałych przez czynniki zewnętrzne (uszkodzenia mechaniczne, zjawiska atmosferyczne oraz przepięcia sieciowe).
  - uszkodzeń wynikających z niewłaściwej eksploatacji, montażu w miejscach narażonych na bezpośrednie działanie warunków atmosferycznych w tym temperatur spoza przedziału podanego w warunkach eksploatacji, podwyższonej wilgotności, deszczu, śniegu, itp. (nie dotyczy produktów o podanym współczynniku IP dopuszczającym takie środowisko pracy).
  - uszkodzeń powstałych przez zasilanie produktu ze źródeł napięcia niezgodnego ze specyfikacją techniczną.
  - wszelkich napraw i modernizacji produktu przeprowadzanych samodzielnie oraz przez inny niż wskazany w gwarancji Punkt Serwisowy.
  - W przypadku niezasadnionej reklamacji (po stwierdzeniu przez PS pełnosprawności produktu lub uszkodzeń wymienionych w pkt. 13) Nabywca jest zobowiązany odebrać produkt we własnym zakresie lub pokryć koszty związane z diagnostyką oraz kosztami przesyłki zwrótej od Punktu Serwisowego do Nabywcy.
  - Nieodebranie produktu przez Nabywcę w terminie 1 miesiąca od momentu poinformowania przez PS o fakcie niezasadnionej Gwarancji będzie traktowane jako rezygnacja z odbioru produktu, a towar zostanie poddany utylizacji.
  - Prawa i obowiązki stron w zakresie Gwarancji reguluje wyłącznie treść postanowień w niniejszym dokumencie. Wszystkie inne domniemane gwarancje pisemne lub ustne, w tym bez ograniczeń czasowych nie będą honorowane przez Punkt Serwisowy.
  - Nieodebranie produktu przez Nabywcę w terminie 1 miesiąca od momentu poinformowania przez PS o fakcie niezasadnionej Gwarancji będzie traktowane jako rezygnacja z odbioru produktu, a towar zostanie poddany utylizacji.
  - Prawa i obowiązki stron w zakresie Gwarancji reguluje wyłącznie treść postanowień w niniejszym dokumencie. Wszystkie inne domniemane gwarancje pisemne lub ustne, w tym bez ograniczeń czasowych nie będą honorowane przez Punkt Serwisowy.
  - Prawem właściwym dla niniejszej gwarancji jest wyłączne prawo polskie.
  - Niniejsza Gwarancja nie wyłącza, nie ogranicza ani nie zawiesza uprawnień Nabywcy wynikających z niezgodności towaru z umową.

PODMIOT ODPOWIEDZIALNY:  
LEDIN Group Sp. z o.o. Ul. Dębowa 1, 07-410, Tobolice. NIP:7582278888

## TERMS OF WARRANTY

- The Warranting Party is LEDIN Group Sp. z o.o. ul. Dębowa 1, 07-410 Tobolice, NIP (Tax Identification Number): 7582357808, REGON (Company ID): 362418408.
2. the warranty period is calculated from the date of purchase and is in the case of products: LED line PRIME 60 months, LED line LITE 36 months, AURA Line 24 months or 60 months
- For warranty details, please refer to the product data sheet and/or instructions, which may differ from the aforementioned terms.
- This Warranty shall be the sole document to form the basis for the execution of the eligible person's rights under the provided warranty within the European Union.
- All repairs within the warranty period shall be performed by the Warranting Party Service Point, hereinafter referred to as SP. As defined herein, a Service Point is considered to be LEDIN Group Sp. z o.o. ul. Dębowa 1, 07-410 Tobolice.
- In case a defect or damage in the product is found within the warranty period, it shall be removed within 14 days from the date of product delivery to the SP. The warranty period shall be extended by the duration of repair.
- LED line products were produced by the highest quality standards, however, no quality control system is able to eliminate 100% of all defects. If a product's defect is disclosed within the warranty period, the product should be delivered to the SP in the original or replacement packaging that prevents transport damage. In case an inappropriate packaging is used, the damage to the item shall be a Buyer's risk.
- The Buyer should deliver the product to the SP by their own means.
- If the warranty is acknowledged, the return delivery to the Buyer shall be covered by the SP.
- The product shall be accepted for the warranty repair under the condition that the Claimant provides the original or a copy of the purchase document (fiscal receipt or VAT invoice).
- The Service Point may deny considering the warranty repair in case:
  - a mismatch between the document data and the product data is found;
  - the document is amended by an unauthorised person.
- In case the claimed product has been withdrawn from the market, and at the same time the repair is deemed impossible, the Buyer has the right to reimbursement for the product made to the bank account indicated by the Buyer on the basis of the presented purchase document, or replacement with a product with similar parameters.
- The LED line products' life depends on the operating environment. Only the Buyer shall be deemed responsible for the choice of suitable operating environment of the LED line Lamp. Individual operating conditions of each LED line Lamp model are stated in the product's data sheet.
- The Warranty shall not cover:
  - damage resulting from external factors (mechanical damage, atmospheric phenomena and overvoltage to the mains);
  - damage resulting from improper operation, installation in places exposed to direct weather conditions, including temperatures exceeding the range stated in the operating conditions, elevated humidity, rainfall, snowfall, etc. (does not apply to products with IP class permitting such operating conditions);
  - damage resulting from supplying the product with power from voltage sources that are non-compliant with the technical specification;
  - any repairs and modernisation of the product done independently, or by a SP not stated in the Warranty.
- In case the claim is unfounded (after the SP finds that the product is fully functional or the damage falls under the category stated in section 13), the Buyer is obligated to collect the product by their own means or cover the cost related to diagnostics and return delivery from the Service Point to the Buyer.
- If the Buyer does not collect the product within 1 month after being notified by the SP of an unfounded warranty claim, it shall be considered as abandonment of product collection, and the product will be discarded.
- The rights and obligations of the Parties under the Warranty are regulated solely by the content of provisions herein. All other implied written or spoken warranties, including no time limitations, shall not be honoured by the Service Point.
- Failure on the part of the Purchaser to collect the product within 1 month of being informed by the PS of the fact that the Guarantee is not justified shall be deemed to be a waiver of collection of the product, and the goods shall be disposed of.
- The rights and obligations of the parties in respect of the Guarantee shall be governed solely by the provisions herein. All other implied written or oral warranties, including without limitation of time, will not be honored by the Service Point.
- This guarantee shall be governed exclusively by Polish law.
- This Guarantee does not exclude, limit or suspend the Purchaser's rights arising from the non-conformity of the goods with the contract.

RESPONSIBLE ENTITY:  
LEDIN Group Sp. z o.o. Ul. Dębowa 1, 07-410, Tobolice. NIP:7582278888

## GARANTIEBEDINGUNGEN

- Der Garantiegeber ist LEDIN Group Sp. z o.o. ul. Dębowa 1, 07-410 Tobolice, NIP (Steuernummer): 7582357808, Statistische Nummer REGON: 362418408.
- Die Garantiezeit wird ab dem Kaufdatum berechnet und gilt für Produkte: LED-Linie PRIME 60 Monate, LED-Linie LITE 36 Monate, AURA Line 24 Monate oder 60 Monate
- Einzelheiten zur Garantie entnehmen Sie bitte dem Produktdatenblatt und/oder der Gebrauchsanweisung, die von den vorgenannten Bedingungen abweichen können.
- Diese Garantie ist das einzige Dokument, auf dessen Grundlage der Rechtsinhaber seine Rechte aus der Garantie in der Europäischen Union geltend machen kann.
- Alle Reparaturen während der Garantiezeit werden von dem Servicepunkt des Garantiegebers, nachstehend auch als SP bezeichnet, durchgeführt. Im Sinne dieser Garantiebedingungen gilt die Firma LEDIN Group Sp. z o.o. als Servicepunkt. ul. Dębowa 1, 07-410 Tobolice.
- Wird während der Garantiezeit ein Mangel oder Schaden am Produkt festgestellt, wird dieser innerhalb von 14 Tagen nach Lieferung des Produkts an den SP behoben. Die Garantiezeit verlängert sich um die Dauer der Reparaturzeit.
- Die Produkte der Marke LED line werden nach den höchsten Qualitätsstandards hergestellt, jedoch kann kein Qualitätskontrollsystem alle Fehler zu 100 % ausschließen. Wird während der Garantiezeit ein Mangel an der Ware festgestellt, man soll die Ware an den SP in der Original- oder Ersatzverpackung geliefert werden, damit sie beim Transport nicht beschädigt werden kann. Bei unsachgemäßer Verpackung geht das Risiko einer Beschädigung der Ware zulasten des Käufers.
- Der Käufer muss das Produkt selbst an den SP liefern.
- Wird die Beantwortung anerkannt, gehen die Kosten für die Rücksendung an den Käufer zu Lasten von SP.
- Voraussetzung für die Annahme des Produkts zur Garantiereparatur ist, dass der Beschwerdeführer das Original oder eine Fotokopie des Kaufbelegs (Kassenbono oder Rechnung) vorlegt.
- Der Servicepunkt kann die Bearbeitung der Garantie verweigern, wenn:
  - sich herausstellt, dass die Angaben in den Unterlagen nicht mit den Produktdaten übereinstimmen.
  - die Unterlagen von einer nicht autorisierten Person korrigiert wurden.
- Wenn das reklamierte Produkt aus dem Verkauf genommen wird und sich gleichzeitig herausstellt, dass es nicht repariert werden kann, hat der Käufer das Recht, eine Erstattung für das Produkt auf der Grundlage des vorgelegten Kaufbelegs auf das vom Käufer angegebene Bankkonto zu erhalten oder es mit seiner Zustimmung gegen ein Produkt mit ähnlichen Parametern auszutauschen.
- Die Lebensdauer der LED line Produkte hängt von der Arbeitsumgebung ab. Die Wahl der richtigen Arbeitsumgebung für die LED line Lampe liegt in der alleinigen Verantwortung des Käufers. Die individuellen Betriebsbedingungen für jedes LED line Lampenmodell sind im Produktdatenblatt enthalten.
- Von der Garantie ausgeschlossen sind:
  - Schäden, die durch äußere Einflüsse (mechanische Beschädigungen, Witterungseinflüsse und Überspannungen) verursacht wurden.
  - Schäden, die durch unsachgemäße Bedienung, Montage an Orten, die direkten Witterungseinflüssen ausgesetzt sind, einschließlich Temperaturen außerhalb des in den Betriebsbedingungen angegebenen Bereichs, erhöhter Luftfeuchtigkeit, Regen, Schnee usw. entstehen. (Gilt nicht für Produkte mit der angegebenen Schutzart, die eine solche Umgebung zulässt.)
  - Schäden, die durch die Versorgung des Produkts mit Spannungsquellen verursacht werden, die nicht den technischen Spezifikationen entsprechen.
  - Jegliche Reparaturen oder Modifikationen am Produkt, die vom Kunden oder von einem anderen als dem in der Garantie angegebenen Service durchgeführt wurden.
- Im Falle einer ungerechtfertigten Reklamation (nachdem sich der SP von der vollen Funktionsfähigkeit des Produkts überzeugt hat oder einer der unter Punkt 13) stehenden Beschädigungen festgestellt hat, ist der Käufer verpflichtet, das Produkt selbst abzuholen oder die mit der Diagnostik verbundenen Kosten und die Kosten für den Rücktransport vom Servicepunkt zum Käufer selbst zu tragen.
- Holt der Käufer das Produkt nicht innerhalb eines Monats nach der Mitteilung des SP an den Käufer, dass die Garantie ungerechtfertigt ist, ab, wird dies als Verzicht auf die Rücksendung des Produkts betrachtet und die Ware wird entsorgt.
- Die Rechte und Pflichten der Parteien in Bezug auf die Garantie richten sich ausschließlich nach den Bestimmungen dieser Garantie. Alle anderen stillschweigenden Garantien, ob schriftlich oder mündlich, einschließlich und ohne zeitliche Begrenzung, werden von dem Servicepunkt nicht übernommen.
- Holt der Käufer das Produkt nicht innerhalb von 1 Monat nach Mitteilung des PS über den Wegfall der Gewährleistung ab, gilt dies als Verzicht auf die Abholung des Produktes und die Ware wird entsorgt.
- Die Rechte und Pflichten der Parteien in Bezug auf die Garantie richten sich ausschließlich nach den vorliegenden Bestimmungen. Alle anderen stillschweigenden schriftlichen oder mündlichen Garantien, einschließlich und ohne zeitliche Begrenzung, werden von der Servicestelle nicht anerkannt.
- Diese Garantie unterliegt ausschließlich dem polnischen Recht.
- Durch diese Garantie werden die Rechte des Käufers, die sich aus der Nichtübereinstimmung der Waren mit dem Vertrag ergeben, nicht ausgeschlossen, eingeschränkt oder ausgesetzt.

DAS VERANTWORTLICHE UNTERNEHMEN:  
LEDIN Group Sp. z o.o. Ul. Dębowa 1, 07-410, Tobolice. NIP:7582278888

## УМОВИ ГАРАНТІЇ

- Гарантом є LEDIN Group Sp. z o.o., Дебова 1, 07-410 Тоболіце, NIP: 7582357808, REGON: 362418408.
- Гарантійний термін обчислюється від дати покупки і поширюється на вироби: LED line PRIME 60 місяців, LED line LITE 36 місяців, AURA line 24 місяці або 60 місяців
- Деталі гарантії можна знайти в технічному паспорті та/або інструкції до виробу, які можуть відрізнятися від вищезазначених термінів.
- Ця гарантія є єдиним документом, на підставі якого заявник може відстоювати свої права за гарантією в Європейському Союзі.
- Всі ремонтні роботи протягом гарантійного терміну виконуються сервісним центром заявника гарантії, надалі – "Сервісний центр".
- Якщо протягом гарантійного терміну буде виявлено дефект або пошкодження виробу, його буде відремонтовано протягом 14 днів з моменту доставки до ПС. Гарантійний термін продовжується на час ремонту.
- Продукція LED line виготовляється відповідно до найвищих стандартів якості, проте жодна система контролю якості не може виключити можливість пошкодження продукту.
- Система контролю якості не може виключити всі дефекти на 100%. Якщо протягом гарантійного терміну виявлено дефект виробу повинен бути доставлений до ПС в оригінальній або замінній упаковці щоб він не був пошкоджений під час транспортування. У разі використання неналежної упаковки ризик пошкодження товару несе покупець.
- Покупець зобов'язаний самостійно доставити товар до ПС.
- Якщо рекаламція буде прийнята, вартість зворотної доставки покупцеві оплачує ФБЦ.
- Виріб буде прийнято для гарантійного ремонту тільки в тому випадку, якщо покупець надасть оригінал або фотокопію документа, що підтверджує покупку (квитанція або рахунок-фактура з ПДВ).
- Сервісний центр може відмовити в обробці гарантії, якщо:
  - виявлено невідповідність даних, що містяться в документації, даним виробу
  - документи були виліровані неуповноваженою особою.
- У разі, якщо рекламований товар вилучено з продажу і при цьому встановлено, що ремонт неможливий, покупець має право на повернення коштів за товар на підставі пред'явленого документа, що підтверджує покупку, на банківський рахунок, вказаний Покупцем, або за згодою Покупця на Термін служби світлодіодів буде продовжено на 10 років.
- Термін служби виробів світлодіодної лінійки залежить від робочого середовища. Вибір відповідного робочого середовища для світильників LED line є виключно відповідальністю Покупця. Індивідуальні умови експлуатації для кожної моделі світильника LED line вказані в технічному паспорті виробу.
- Гарантія не поширюється на:
  - пошкодження, спричинені зовнішніми факторами (механічні пошкодження, атмосферні явища та перепади напруги).
  - пошкодження, що виникли внаслідок неправильної експлуатації, встановлення в місця, що піддаються безпосередньому впливу погодних умов, в тому числі температур, що виходять за межі діапазону, зазначеного в умовах експлуатації, підвищеної вологості, дощу, снігу і т.п. (не поширюється на вироби із зазначеними умовами експлуатації).
  - пошкодження, спричинені живленням виробу від джерел напруги, що не відповідають технічним характеристикам.
  - будь-який ремонт або модернізація виробу, виконані самостійно або в сервісному центрі, окрім тих, що зазначені в гарантії.
- У разі необґрунтованої рекаламції (після того, як ПС встановив придатність товару до використання або пошкодження, зазначені в п. 13), покупець зобов'язаний самостійно забрати виріб або оплатити витрати на діагностику та витрати на зворотну пересилку від Сервісного центру до Покупця.
- Неотримання товару покупцем протягом одного місяця з моменту повідомлення ПС про те, що гарантія є необґрунтованою, вважається відмовою від прийняття товару, і товар підлягає утилізації.
- Права та обов'язки сторін щодо Гарантії регулюються виключно умовами цього документа. Всі інші невяні письмові або усні гарантії, в тому числі без обмеження терміну дії, не будуть виконуватися Сервісним центром.
- Неотримання товару покупцем протягом одного місяця з моменту повідомлення ПС про те, що гарантія є необґрунтованою, вважається відмовою від прийняття товару, і товар підлягає утилізації.
- Права та обов'язки сторін за Гарантією регулюються виключно умовами цієї Гарантії. Всі інші письмові або усні гарантії, що мають на увазі, в тому числі без обмеження терміну дії, не будуть виконуватися Сервісним центром.
- Ця Гарантія регулюється виключно законодавством Польщі.
- Ця гарантія не виключає, не обмежує і не призупиняє права Покупця, що випливають з невідповідності товару.

ВІДПОВІДАЛЬНА ОСОБА:  
LEDIN Group Sp. z o.o. Ul. Dębowa 1, 07-410, Tobolice. NIP:7582278888



**STOP** **PIRMS SĀKAT** **STOP**  
Uzmanīgi izlasiet visus norādījumus.  
**SAGLABĀT INSTRUKCIJAS**

Lietojiet produktu saskaņā ar ražotāja ieteikumiem. Ja rodas jautājumi, lūdzu, sazinieties ar ražotāju.

**⚠ BRĪDINĀJUMS! ⚠**  
**ELEKTRISKĀS STRĀVAS TRIECIENA RISKS**  
Pirms pārbaudes, uzstādīšanas vai nomaiņas atvienojiet strāvas padevi.

**UGUNSGRĒKA RISKS**  
Ievērojiet vietējos drošības noteikumus.

Visas sistēmas iezemēšana un savienošana jāveic saskaņā ar tās valsts vietējiem elektrotehnikas noteikumiem, kurā gaismeklis ir uzstādīts.

Uzstādītais izstrādājums jāpievieno elektrotīklam saskaņā ar norādījumiem uz izstrādājuma etiķetes.

**GARANTIJAS NOSACĪJUMI**

1. Garants ir LEDIN Group Sp. z o.o., Debowa 1, 07-410 Tobilice, NIP: 7582357808, REGON: 362418408.
2. Garantijas termiņš tiek skaitīts no iegādes datuma, un produktu gadījumā tas ir:  
LED linija PRIME 60 mēneši  
LED line LITE 36 mēneši  
AURA Line 24 vai 60 mēneši
3. Šī garantija ir vienīgais dokuments, saskaņā ar kuru likumīgais prasītājs var īstenot savas tiesības saskaņā ar garantiju Eiropas Savienībā.
4. Visus remontdarbus garantijas laikā veic garantijas devēja servisa centrs, turpmāk tekstā arī PS. Šajos garantijas noteikumos par servisa punktu tiek uzskatīts LEDIN Group Sp. z o.o. 1 Debowa St., 07-410 Tobilice.
5. Ja garantijas laikā tiks konstatēts produkta defekts vai bojājums, tas tiks novērsts 14 dienu laikā pēc produkta piegādes PS. Garantijas termiņš tiek pagarināts par remonta laiku.
6. LED linijas produkti tiek ražoti saskaņā ar visaugstākajiem kvalitātes standartiem, tomēr neviena kvalitātes kontroles sistēma nevar 100% izslēgt visus defektus. Ja garantijas laikā tiek atklāts preču defekts, tās ir jāpiegādā PS oriģinālajā vai aizvietotājepakojumā, kas nepieļauj to bojājumus pārvadāšanas laikā. Ja tiek izmantots neatbilstošs iepakojums, preces bojājumu risku uzņemas pircējs.
7. Ja prece ir bojāta, pircējs ir atbildīgs par preces bojājumiem.
8. Ja pretenzija tiek atzīta, atpakaļnosūtīšanas izdevumus Pircējam sedz PS.
9. Lai pienemtu precīz garantijas remontam, Pircējam jāiesniedz pirkumu apliecināšo dokumenta (čeka vai PVN rēķina) oriģināls vai fotokopija.)
10. Servisa punkts var atteikties no garantijas apstrādes, ja:  
a) ja tiek konstatēts, ka dokumentācija ietvertie dati neatbilst produkta datiem.  
b) dokumentus ir labojis nepiederoša persona.
11. Gadījumā, ja prece tiek izņemta no pārdošanas un tiek konstatēts, ka tā nav labojama, Pircējam ir tiesības saņemt atpakaļ naudu par precī, pamatojoties uz pirkuma apliecinājumu, uz Pircēja norādīto bankas kontu, vai, ar Pircēja piekrišanu, aizstāt precī ar līdzīgu precī.
12. LED linijas izstrādājumu kalpošanas laiks ir atkarīgs no darba vides. Par LED linijas lampām piemērotas ekspluatācijas vietas izvēli ir atbildīgs vienīgi Pircējs. Individuālie ekspluatācijas apstākļi katram LED linijlampas modelim ir norādīti izstrādājuma datu lapā.
13. Garantija neattiecas uz:  
a) bojājumiem, ko izraisījuši ārēji faktori (mehāniski bojājumi, atmosfēras parādības un strāvas pārrāvumi).  
b) bojājumiem, kas radušies nepareizas ekspluatācijas, uzstādīšanas vietās, kas pakļautas tiešiem laikapstākļiem, tostarp temperatūrai, kas ir ārpus ekspluatācijas nosacījumu norādītā diapazona, paaugstināta mitruma, lietus, sniega u. c. dēļ (neattiecas uz produktiem ar norādītajām vērtībām). (neattiecas uz izstrādājumiem ar IP klasifikāciju, kas pieļauj šādu vidi).  
c) bojājumi, kas radušies, pievadot ražojumam elektroenerģiju, kura neatbilst tehniskajām specifikācijām.  
d) jebkādiem paša vai servisa centra veiktiem izstrādājuma remontdarbiem vai uzlabojumiem, kas nav norādīti garantijā.
14. Nepamatotas pretenzijas gadījumā (pēc tam, kad PS ir pārliecinājies, ka prece ir pilnībā funkcionējoša vai ka ir radies 13. punktā minētais bojājums), Pircējam ir pienākums pašam pieņemt precī atpakaļ vai aizvest to atpakaļ. 13), Pircēja pienākums ir pašam saņemt produktu vai apmaksāt diagnostikas izmaksas un atpakaļnosūtīšanas izmaksas no servisa centra Pircējam.
15. Ja Pircējs 1 mēneša laikā pēc PS paziņojuma par to, ka garantija nav pamatota, neatsauks precī, tas tiks uzskatīts par atteikšanos no preces saņemšanas, un prece tiks realizēta.
16. Pušu tiesības un pienākumus saskaņā ar garantiju reglamentē tikai vienīgi šo noteikumu noteikumi. Visas citas netiešās rakstiskās vai mutiskās garantijas, tostarp bez laika ierobežojuma, servisa centrs neatzīs.
17. Ja Pircējs 1 mēneša laikā pēc tam, kad PS ir paziņojis par garantijas nepamatotību, neatgūs precī, tiks uzskatīts, ka Pircējs ir atteicies no preces saņemšanas, un prece tiks realizēta.
18. Pušu tiesības un pienākumus, kas izriet no garantijas, reglamentē vienīgi šo noteikumu noteikumi. Visas citas netiešās rakstiskās vai mutiskās garantijas, tostarp bez laika ierobežojuma, servisa punkts neatzīs.
19. Šo Garantiju reglamentē tikai Polijas tiesību akti. 20. Šī Garantija ir spēkā tikai vienīgi saskaņā ar Polijas tiesību aktiem.
20. Šī garantija neizslēdz, neierobežo vai neaptur Pircēja tiesības, kas izriet no preču neatbilstības līguma noteikumiem.

ATBILDĪGĀ IESTĀDE:  
LEDIN Group Sp. z o.o. Ul. Dębowa 1, 07-410, Tobilice. NIP:7582278888



**STOP** **MIELŐTT ELKEZDENÉD** **STOP**  
Olvassa el figyelmesen az összes utasítást.  
**TARTSA BE AZ UTASÍTÁSOKAT**

A terméket a gyártó ajánlásainak megfelelően használja. Ha bármilyen kérdése van, forduljon a gyártóhoz.

**⚠ FIGYELEM! ⚠**  
**ÁRAMÜTÉS VESZÉLYE**  
Ellenőrzés, telepítés vagy csere előtt áramtalanítsa a készüléket.

**TŰZKOCKÁZAT**  
Kövesse a helyi biztonsági szabályokat.

A teljes rendszer földelését és összekötését annak az országnak a helyi elektromos szabályai szerint kell elvégezni, ahol a lámpatestet telepítik.

A beszerelt terméket a termék címkéjén található utasításoknak megfelelően kell a hálózatra csatlakoztatni.

**JÓTÁLLÁSI FELTÉTELEK**

1. A garanciavállaló a LEDIN Group Sp. z o.o., Debowa 1, 07-410 Tobilice, NIP: 7582357808, REGON: 362418408.
2. A garanciaidő a vásárlás időpontjától számítandó, és a termékek esetében:  
LED line PRIME 60 hónap  
LED line LITE 36 hónap  
AURA Line 24 hónap vagy 60 hónap
3. A garancia részletei a termékértéknél és/vagy a használati utasításban találhatóak, amelyek eltérhetnek a fent említett feltételektől.
4. A garancia időtartama a termékre vonatkozik. Ez a garancia az egyetlen olyan dokumentum, amelynek alapján a jogosult az Európai Unióban belül érvényesítheti a garancia szerinti jogait.
5. A garanciális időszak alatt minden javítást a Garanciavállaló szervizközpontja (a továbbiakban PS) végez el. A jelen garanciális feltételek alkalmazásában a LEDIN Group Sp. z o.o. ul. Debowa 1, 07-410 Tobilice, a Szervizpontnak minősül.
6. A garanciális időszak alatt a terméken hibát vagy sérülést találnak, azt a PS-nek történő átadástól számított 14 napon belül kijavítják. A garanciaidő a javítás idejével meghosszabbodik.
7. A LED line termékek gyártása a legmagasabb minőségű előírásoknak megfelelően történik, azonban egyetlen minőségellenőrzési rendszer sem képes 100%-ban kizárni minden hibát. Ha a jótállási idő alatt hibát fedeznek fel, az árut az eredeti vagy helyettesítő csomagolásban kell a PS-hez eljuttatni, amely megakadályozza, hogy a szállítás során megsérüljön. Nem megfelelő csomagolás használata esetén a termék sérülésének kockázata a vásárlót terheli. Az árucikket a vevőnek kell átvennie.
8. A reklamáció elfogadása esetén a Vevőnek történő visszaküldés költségei a FVC-t terhelik.
9. A termék garanciális javítás céljából történő átvételének feltétele, hogy a panaszos bemutatja a vásárlást igazoló bizonylatot (nyugta vagy árás számla) eredeti példányát vagy fénymásolatát.
10. A szervizközpont megtagadhatja a garanciális ügyintézését, ha:  
a) ha a dokumentációban szereplő adatokról kiderül, hogy nem felelnek meg a termék adatainak.  
b) a dokumentumokat illetéktelen személy javította ki.
11. Abban az esetben, ha a terméket kivonják az értékesítésből, és kiderül, hogy a javítás nem lehetséges, a Vevő jogosult a termék árának visszatérítésére a vásárlást igazoló bizonylat alapján a Vevő által megadott bankszámlára, vagy a Vevő hozzájárulásával a termék cseréjére egy hasonló paraméterekkel rendelkező termékre.
12. A LED termékcsalád termékeinek élettartama a munkakörnyezettől függ. A LED vonalas lámpák megfelelő működési környezetének kiválasztása a vásárló kizárólagos felelőssége. Az egyes LED-soros lámpamodellek egyedi üzemeltetési körülményeit a termék adatlapja tartalmazza.
13. A garancia nem terjed ki:  
a) külső tényezőkre (mechanikai sérülések, légköri jelenségek és hálózati túlfeszültségek) által okozott károokra.  
b) a nem rendeltetésszerű használatból, közvetlen időjárási körülményeknek kitett helyekre történő telepítésből eredő károokra, beleértve az üzemeltetési feltételekben megadott tartományon kívüli hőmérsékletet, a megnövekedett páratartalmat, esőt, havat stb. (nem vonatkozik a meghatározott teljesítménytényezővel rendelkező termékekre). (nem vonatkozik az ilyen környezetet megengedő IP-besorolású termékekre).  
c) A terméknek a műszaki előírásoknak nem megfelelő tápellátás által okozott károk.  
d) a terméken saját maga vagy egy szervizközpont által végzett, a garanciában feltüntetettektől eltérő javítások vagy frissítések.
14. Indokolatlan reklamáció esetén (miután a PS megállapította, hogy a termék teljesen működőképes, vagy a 13. pontban említett kár bekövetkezett) a Vevő köteles a terméket saját maga visszavenni vagy visszavinni. 13), a Vevő köteles a terméket maga átvenni, vagy a diagnosztika költségeit és a szervizközpontból a Vevőhöz történő visszaküldés költségeit megfizetni.
15. Ha a Vevő a PS által a garancia megalapozatlanságának tényéről szóló értesítéstől számított 1 hónapon belül nem veszi át a terméket, az a termék átvételéről való lemondásnak minősül, és az áru elidegenítésre kerül.
16. A felek garanciából eredő jogaira és kötelezettségeire kizárólag a jelen Garancia rendelkezései az irányadók. Minden egyéb hallgatólagos írásbeli vagy szóbeli garanciát, beleértve az időbeli korlátozások nélküli garanciát is, a szervizközpont nem teljesít.
17. Amennyiben a Vevő a PS által a garancia megalapozatlanságáról szóló értesítéstől számított 1 hónapon belül nem veszi át a terméket, az a termék átvételéről való lemondásnak minősül, és az áru megsemmisítésre kerül.
18. A felek garanciából eredő jogaira és kötelezettségeire kizárólag a jelen Garancia rendelkezései az irányadók. Minden egyéb hallgatólagos írásbeli vagy szóbeli garanciát, beleértve az időbeli korlátozások nélküli garanciát is, a szervizközpont nem teljesít.
19. A jelen Garanciára kizárólag a lengyel jog az irányadó.
20. Ez a garancia nem zárja ki, nem korlátozza és nem függeszti fel a Vevőnek az áru szerződésnek való meg nem feleléséből eredő jogait.

FELELŐS SZERVEZET:  
LEDIN Group Sp. z o.o. Ul. Dębowa 1, 07-410, Tobilice. NIP:7582278888

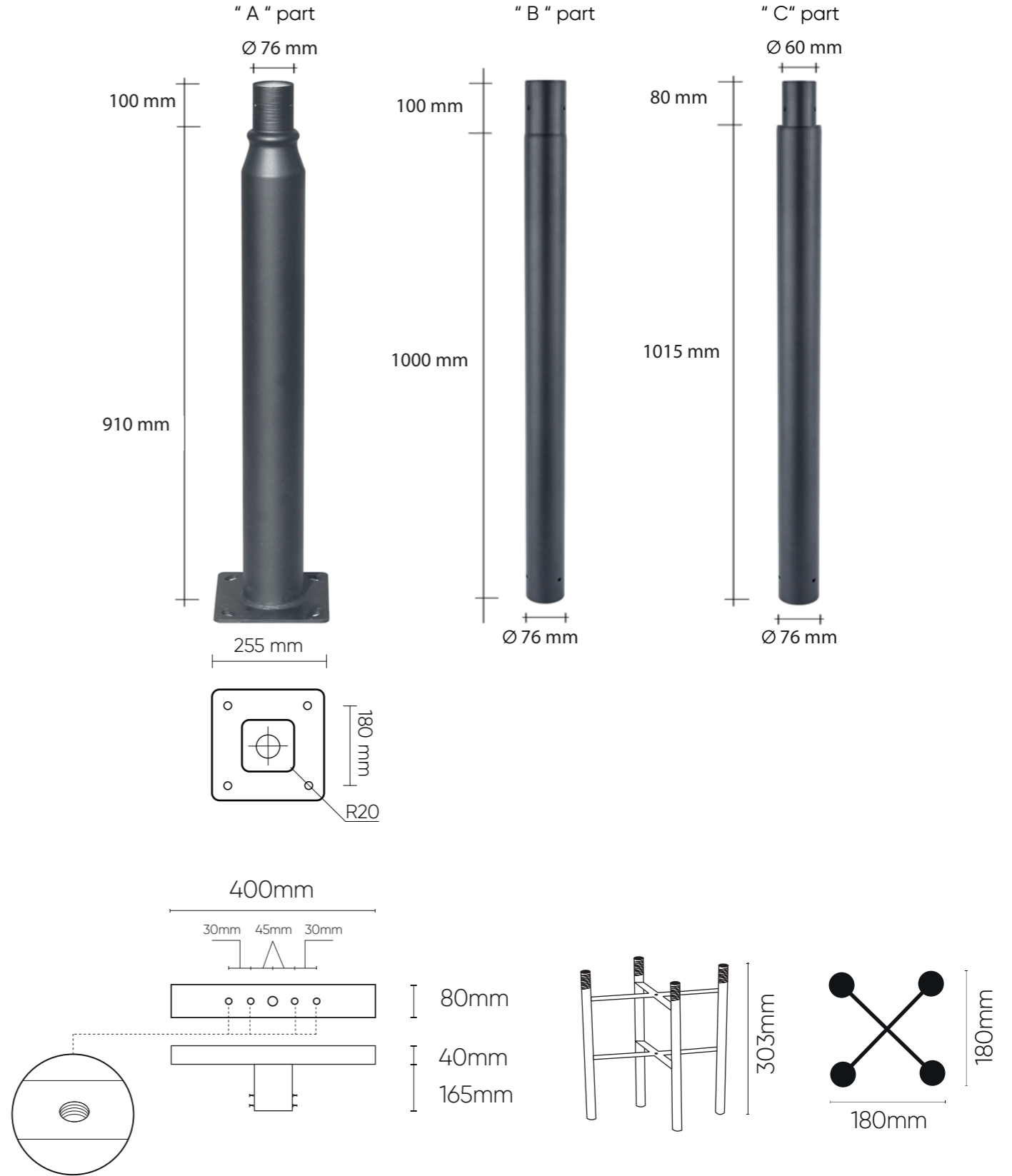

16. A felek garanciából eredő jogaira és kötelezettségeire kizárólag a jelen Garancia rendelkezései az irányadók. Minden egyéb hallgatólagos írásbeli vagy szóbeli garanciát, beleértve az időbeli korlátozások nélküli garanciát is, a szervizközpont nem teljesít.

17. Amennyiben a Vevő a PS által a garancia megalapozatlanságáról szóló értesítéstől számított 1 hónapon belül nem veszi át a terméket, az a termék átvételéről való lemondásnak minősül, és az áru megsemmisítésre kerül.

18. A felek garanciából eredő jogaira és kötelezettségeire kizárólag a jelen Garancia rendelkezései az irányadók. Minden egyéb hallgatólagos írásbeli vagy szóbeli garanciát, beleértve az időbeli korlátozások nélküli garanciát is, a szervizközpont nem teljesít.

19. A jelen Garanciára kizárólag a lengyel jog az irányadó.

20. Ez a garancia nem zárja ki, nem korlátozza és nem függeszti fel a Vevőnek az áru szerződésnek való meg nem feleléséből eredő jogait.